

PLAN D'INSTALLATION - INSTALLATION PLAN - PLANO DE INSTALACION

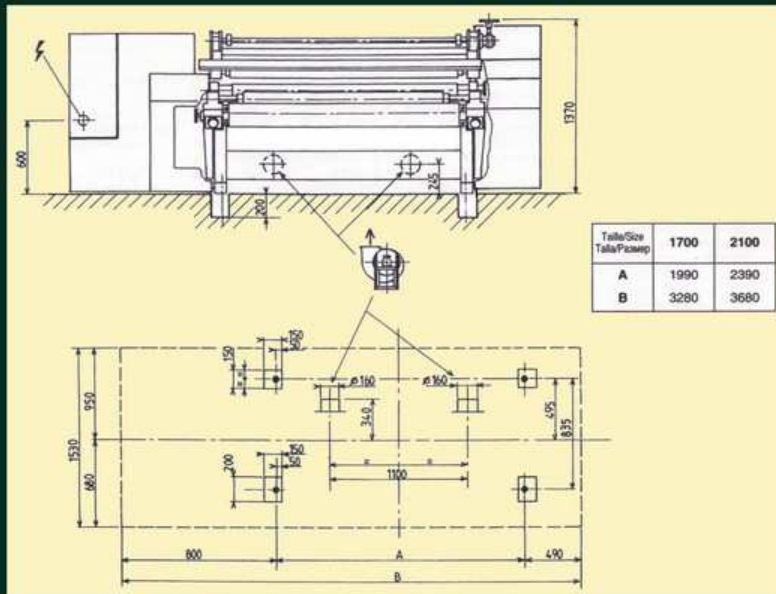

TURNER
HIGH QUALITY MACHINERY AND SPARE PARTS
FOR THE LEATHER INDUSTRY

LUNETTEUSE

PALISSON ROTATIF
ROTARY STAKING MACHINE
PALISON ROTATIVO

TAILLE	SIZE	TALLA	1200mm	1700mm	2100mm
Puissance totale	Total power	Potencia total	20 kw	20 kw	20 kw
Vitesse de sortie	Feed-out speed	Velocidad salida	5-16 m/min	5-16 m/min	5-16 m/min
Poids net	Net weight	Peso neto	2400 kg	2700 kg	3000 kg
Volume maritime	Crating volume	Volumen maritime	8.5 m ³	9.0 m ³	10.0 m ³
Productivité horaire :	Hourly output:	Producción horaria:			
- Moutons / chèvres	- Sheep / goat	- Corderos / cabras	140-200	140-200	-
- Veaux	- Calf	- Terneros	-	-	120-140

Applications

Chèvres
Moutons
Veaux

Applications

Goat skins
Sheep skins
Calf skins

Aplicaciones

Cabras
Ovejas
Terneros

TURNER

32 Avenue Daniel Mercier
07100 Annonay - FRANCE
Tel: +33 475 670 500 / Fax: +33 475 676 526
sales@turner-sas.fr / spareparts@turner-sas.fr
www.turner.fr



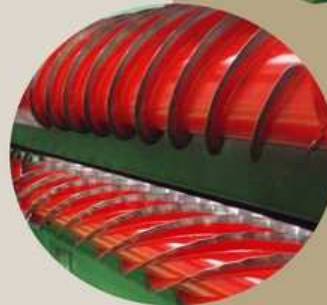

CYLINDRES A LAMES - BLADED ROLLERS - CILINDROS DE CUCHILLAS



- Cylindre inférieur: il effectue le débordage et le dolage sur le côté chair. Ses lames trempées en inox avec un profil ondulé garantissent un incroyable gain de superficie grâce à la parfaite ouverture des peaux.
- Cylindre supérieur: il effectue le défonçage et le palissonnage. Ses lames plus épaisses, en inox également avec un profil type metteuse au vent, garantissent le parfait assouplissage des peaux.



- Lower roller: it stretches the edges and perches the flesh side of the skins. Its stainless steel tempered blades with wavy profile guarantee an incredible gain of surface thanks to the perfect opening of the skins.
- Upper roller: it stakes and softens the skins. Its thicker blades, in stainless steel too with a setting out machine profile type, guarantee the perfect softening of the skins.



- Cilindro inferior: efectúa el extendido y el dolado del lado de la carne. Sus cuchillas tratadas, de acero inoxidable y con un perfil ondulado garantizan increíbles aumentos de superficie gracias a la perfecta apertura de las pieles.
- Cilindro superior: efectúa el desfondado y ablandado de las pieles. Sus cuchillas más gruesas, de acero inoxidable también, con un perfil tipo maquina de desvenar, garantizan el perfecto ablandado de las pieles.

MANCHONS D'APPUI - BOLSTERS SUPPORT - MANGAS DE APOYO



- Manchon inférieur: il repose sur un cylindre mousse. Sa tension ajustable et son sens de rotation opposé permettent de présenter la peau au cylindre à lames inférieur dans les meilleures conditions.
- Manchon supérieur: il repose aussi sur un cylindre mousse et assure l'entraînement de la peau par contact avec un cylindre en néoprène situé au dessus des cylindres à lames. Son sens de rotation peut être inversé afin de garantir la meilleure ouverture possible des peaux.



- Lower bolster: it is mounted on a foam roller. Its adjustable tension and its opposite rotation direction allow presenting the skin to the lower bladed roller under the best conditions.
- Upper bolster: it is mounted on a foam roller too and insures the feed-in of the skins by contact with a neoprene-covered roller located above the bladed rollers. Its rotation direction can be inverted in order to guarantee the best opening of the skins as possible.



- Manga inferior: esta montada sobre un rodillo de espuma. Su tensión ajustable y su sentido de rotación invertido permite presentar las pieles al cilindro de cuchillas inferior con las mejores condiciones.
- Manga superior: esta también montada sobre un rodillo de espuma y asegura el arrastre de la piel por contacto con un cilindro de neopreno situado encima de los cilindros de cuchillas. Su sentido de rotación puede ser invertido para garantizar la mejor apertura posible de las pieles.