

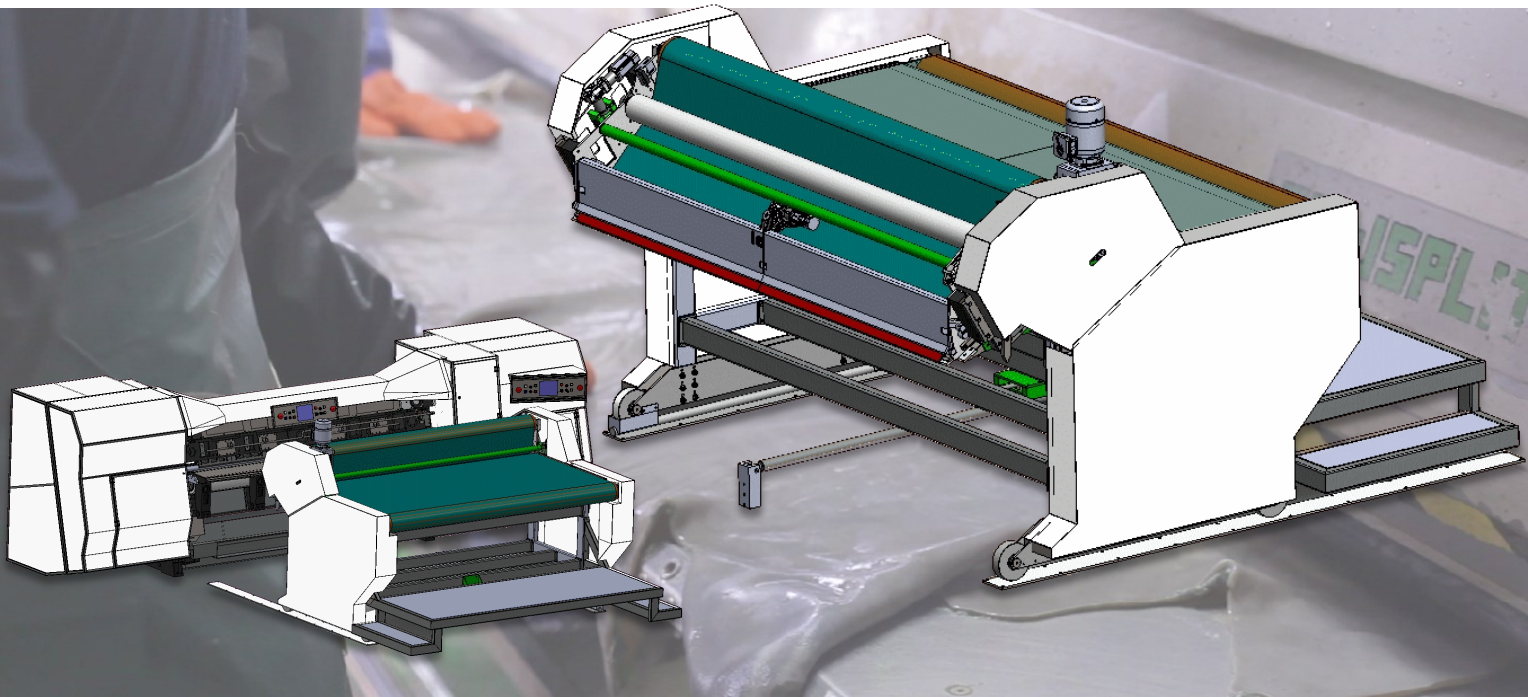



MERCIER TURNER

AUTOFEED + UNIQUE

PATENTED



 **AUTOFEED +:** PATENTED feed-in system for **LIME** splitting machine

- Reduce the loss of surface thanks to a better and constant spreading.
- Increase the output of the splitting machine.
- Improve the safety of the operators who are not anymore in direct contact with the bandknife.
- Can be installed on ALL BRANDS of spitting machines.

 **AUTOFEED + :** Système d'introduction **BREVETE** pour refendeuse en **TRIPE**

- Réduit la perte de surface grâce à une ouverture plus efficace et constante des cuirs.
- Augmente la productivité de la refendeuse.
- Améliore la sécurité des opérateurs qui ne sont plus en contact direct avec la lame.
- Peut être installer sur TOUTES LES MARQUES de refendeuses.

 **AUTOFEED +:** Sistema de introducción **PATENTADO** para máquina de dividir en **TRIPA**

- Reduce la pérdida de superficie gracias a una apertura mas eficiente y constante de los cueros.
- Aumenta la productividad de la máquina de dividir.
- Mejora la seguridad de los operarios quienes ya no están en contacto directo con la cuchilla.
- Puede ser instalado en TODAS LAS MARCAS de máquinas de dividir.

 **AUTOFEED +:** Sistema introduttore per spaccatrice in **TRIPPA**

- Riduce la perdita di superficie grazie ad una apertura più efficiente e costante delle pelli.
- Aumenta la produttività della spaccatrice.
- Migliora la sicurezza degli operatori che non sono più a contatto diretto della lama.
- Può essere installato su TUTTE LE MARCHE di spaccatrice.

AUTOFEED +



MERCIER TURNER

NEWSPLIT

1850 / 2300 / 3000 / 3400mm



- Structure en fonte pour versions tripe, wet blue et sec.
- Contrôle de TOUS les axes par moteurs brushless.
- Cylindre entraîneur déformable en 5, 7 ou 9 points selon la largeur utile.
- Réglages et démarrage entièrement automatiques de toute la machine.
- La seule refendeuse avec réglage automatique de la position de la lame par rapport à l'axe des cylindres.
- Dégagement hydraulique instantané des ponts supérieurs et inférieurs.
- Nettoyage automatique de la zone de travail sans interruption du cycle de la machine.
- Nouvelle cartérisation avec fermeture complète de l'affûtage.



- Cast iron framework for versions lime, wet blue and dry.
- Control of ALL the axes by brushless motors.
- Deformable substance roller in 5, 7 or 9 points according to the working width.
- Full automatic adjustments and starting of the complete machine.
- The only splitter with automatic adjustment of the position of the bandknife in relation to the axes of the rollers.
- Instantaneous hydraulic opening of the upper and lower bridges.
- Automatic cleaning of the rollers and scraper without interruption of the working cycle.
- New protecting covers with complete covering of the grinding.



- Estructura de hierro fundido para las versiones tripa, wet blue y seco.
- Control de todos los ejes por motores brushless.
- Cilindro de estrías deformable en 5, 7 o 9 puntos según el ancho útil.
- Ajustes y arranque totalmente automáticos de toda la máquina.
- La única máquina de dividir con ajuste automático de la posición de la cuchilla con relación al eje los cilindros.
- Apertura hidráulica instantánea de los puentes superior e inferior.
- Limpieza automático de los cilindros y de las reglas sin interrupción del ciclo de trabajo.
- Nuevas chapas de protección con cobertura completa del afilado.